



MINISTERIO  
DE INDUSTRIA, ENERGÍA  
Y TURISMO

DIRECCIÓN GENERAL DE INDUSTRIA Y  
DE LA PEQUEÑA Y MEDIANA EMPRESA

SUBDIRECCIÓN GENERAL DE  
CALIDAD Y SEGURIDAD INDUSTRIAL



E9-10R-04.1015

Página / Page 1 / 3

Comunicación referente a la / *Communication concerning* <sup>(1)</sup>:

- concesión de homologación / *approval granted*
- extensión de homologación / *approval extended*
- denegación de homologación / *approval refused*
- retirada de homologación / *approval withdrawn*
- cese definitivo de la producción / *production definitely discontinued*

de un tipo de vehículo / componente / ~~unidad técnica independiente~~ <sup>(1)</sup> con arreglo al Reglamento nº 10.04 / *of a type of vehicle / component / ~~separate technical unit~~ <sup>(1)</sup> with regard to Regulation No 10.04.*

Nº Homologación/ *Approval No.*: **E9-10R-04.1015**

Nº Extensión/ *Extension No.*: ---

1. Marca (razón social del fabricante) / *Make (trade name of manufacturer)*:  
Marca / *Make*: **Fristom**  
Razón social / *Trade name of manufacturer*: **Fristom Tomasz Frieske**
2. Tipo y denominaciones comerciales generales / *Type and general commercial description(s)*:  
**FT-036**  
Ver documentación aportada / *See technical documentation*
3. Formas de identificación del tipo, si están marcadas en el vehículo / componente / ~~unidad técnica independiente~~ <sup>(1)</sup> / *Means of identification of type, if marked on the vehicle / component / ~~separate technical unit~~ <sup>(1)</sup>*: Ver documentación técnica / *See technical documentation*
- 3.1 Ubicación de esa marca / *Location of that marking*:  
Ver documentación técnica / *See technical documentation*
4. Categoría de vehículo / *Category of the vehicle*: N.P. / *N. A.*
5. Nombre y dirección del fabricante / *Name and address of manufacturer*:  
Fristom Tomasz Frieske  
Ul. Byszewska 54a  
85416 Bydgoszcz, Poland
6. Emplazamiento y forma de colocación de la marca de homologación en componentes y unidades técnicas independientes / *In the case of components and separate technical units, location and method of affixing of the approval mark*: Ver documentación técnica / *See technical documentation*
7. Dirección(es) de la planta(s) de montaje / *Address(es) of assembly plant(s)*:  
Fristom Tomasz Frieske  
Ul. Przemysłowa 5  
86014 Sicienko k/Bydgoszczy, Poland
8. Información complementaria (si procede) / *Additional information (where applicable)*:  
Véase el apéndice / *See appendix*

<sup>(1)</sup> Táchese lo que no proceda / *Delete where not applicable*



MINISTERIO  
DE INDUSTRIA, ENERGÍA  
Y TURISMO

DIRECCIÓN GENERAL DE INDUSTRIA Y  
DE LA PEQUEÑA Y MEDIANA EMPRESA

SUBDIRECCIÓN GENERAL DE  
CALIDAD Y SEGURIDAD INDUSTRIAL



E9-10R-04.1015

Página / Page 2/ 3

9. Servicio técnico encargado de la realización de los ensayos/ *Technical service responsible for carrying out the tests*: IDIADA
10. Fecha del acta de los ensayos / *Date of test report*: 24.04.2013
11. Número del acta de ensayo / *Number of test report*: PC13040159
12. Observaciones (si las hubiera) / *Remarks (if any)*: Véase el apéndice / *See appendix*
13. Lugar / *Place*: Madrid
14. Fecha / *Date*: Ver firma electrónica / *See electronic signature*
15. Firma/ *Signature*:  
  
Antonio Muñoz Muñoz  
SUBDIRECTOR GENERAL DE CALIDAD Y SEGURIDAD INDUSTRIAL  
Resolución P.D. 25-10-2012
16. Se adjunta el índice del expediente de homologación en posesión de las autoridades competentes y que puede obtenerse a petición del interesado/ *The index to the information package lodged with the Approval Authority, which may be obtained on request is attached*
17. Motivos de la extensión/ *Reasons for extension*:



MINISTERIO  
DE INDUSTRIA, ENERGÍA  
Y TURISMO

DIRECCIÓN GENERAL DE INDUSTRIA Y  
DE LA PEQUEÑA Y MEDIANA EMPRESA

SUBDIRECCIÓN GENERAL DE  
CALIDAD Y SEGURIDAD INDUSTRIAL



E9-10R-04.1015

Página / Page 3/ 3

**Apéndice del formulario de comunicación de homologación de tipo nº E9-10R-04.1015 relativo a la homologación de tipo de un vehículo conforme al Reglamento Nº 10**

***Appendix to the type-approval communication from No E9-10R-04.1015 concerning the type-approval of a vehicle under Regulation No 10***

1. Información adicional / *Additional information*:
2. Dispositivos especiales a los efectos del anexo 4 del presente Reglamento (en su caso) / *Special devices for the purpose of Annex 4 to this Regulation (if applicable)*: Ver documentación aportada / *See technical document*
3. Tensión nominal del sistema eléctrico / *Electrical system rated voltage*:  
12 V ~ 48 V ~~Positivo~~ / Negativo tierra <sup>(1)</sup> / ~~Positive~~ / *Negative ground* <sup>(1)</sup>
4. Tipo de carrocería / *Type of bodywork*: N.P. / *N.A.*
5. Lista de los sistemas electrónicos instalados en el vehículo o vehículos ensayados no limitada a los elementos de la ficha de características / *List of electronic systems installed in the tested vehicle(s) not limited to the items in the information document*: ---
- 5.1. Vehículo dotado de un equipo de radar de corto alcance en la banda de 24 GHz / *Vehicle equipped with a 24 GHz short-range radar equipment*: ~~sí/no~~ <sup>(1)</sup> / ~~optional~~ <sup>(1)</sup> / *yes/no/optional* <sup>(1)</sup>
6. Laboratorio con la acreditación ISO 17025 y reconocido por el organismo competente en materia de homologación encargado de realizar los ensayos / *Laboratory accredited to ISO 17025 and recognised by the Approval Authority responsible for carrying out the tests*: IDIADA
7. Observaciones / *Remarks*: ---

<sup>(1)</sup> Táchese lo que no proceda / *Delete where not applicable*

**INFORME / REPORT N° PC13040159****REGLAMENTO N° 10.04 REFERENTE A COMPATIBILIDAD ELECTROMAGNETICA****REGULATION No 10.04 RELATING TO ELECTROMAGNETIC COMPATIBILITY**

Solicitante/ *Applicant* : Fristom Tomasz Frieske  
Ul. Byszewska 54a  
85416 Bydgoszcz, Poland

Marca / *Mark* : Fristom

Tipo/ *Type* : FT-036

Denominación comercial/ *Trade name* : Ver documentación aportada / *See technical documentation*

Lugar y fecha de emisión del informe/  
*Place and date of issued the test report* : L'Albornar, Santa Oliva (Tarragona)  
24.04.2013

CONCLUSIONES/ **CONCLUSIONS**: El componente presentado CUMPLE las prescripciones relativas a la homologación de compatibilidad electromagnética, de acuerdo con el Reglamento N° 10.04, según se detalla en el anexo a este informe./ *This component FULFILS the prescriptions about electromagnetic compatibility, in application to Regulation No 10.04, as detailed in the annex to this report.*

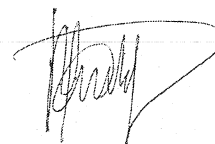
Realizado / *Performed by*V. B° / *Revised by:*David Tugàs Pons  
TEST ENGINEERRamon Santafè Guiu  
DEPARTMENT MANAGER

\* LOS RESULTADOS PRESENTADOS SE REFIEREN UNICAMENTE A LA MUESTRA ENSAYADA.  
*THE PRESENTED RESULTS REFER ONLY TO THE TESTED SAMPLE*

\* QUEDA TERMINANTEMENTE PROHIBIDA LA REPRODUCCION PARCIAL DE ESTE INFORME SIN PERMISO EXPRESO DE IDIADA.  
*THE PARTIAL REPRODUCTION OF THIS REPORT WITHOUT THE PERMISSION OF IDIADA IS COMPLETELY FORBIDDEN*



FRISTOM Tomasz Frieske, ul. Byszewska 54a, 85-416 Bydgoszcz  
POLAND  
tel.: +48 52 360 90 50; tel.: +48 52 360 90 51; fax: +48 52 3277 541  
http: [www.fristom.com.pl](http://www.fristom.com.pl); e-mail: [md@fristom.com.pl](mailto:md@fristom.com.pl)  
NIP: 554-101-87-41; ID UE VAT: PL5541018741;

Ficha de características nº **FT-036** según  
Reglamento ECE 10.04  
Information document no. **FT-036** regarding  
Regulation ECE 10.04

**March 2013**  
Página / Page 9

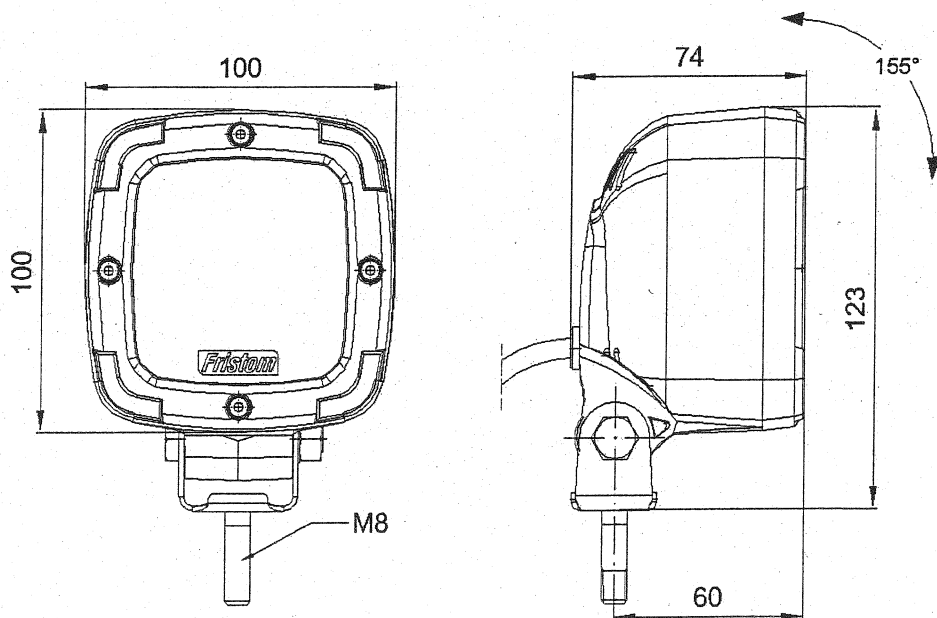

**FRISTOM**  
Tomasz Frieske  
85-416 Bydgoszcz, ul. Byszewska 54a  
tel. (52) 360 90 50, fax (52) 327 75 41  
tel. (52) 360 90 51, fax (52) 327 75 41  
[www.fristom.com.pl](http://www.fristom.com.pl), NIP 554-101-87-41  
NIP 554-101-87-41

IDIADA

Exp.n.: PC13040159



FRISTOM Tomasz Frieske, ul. Byszewska 54a, 85-416 Bydgoszcz  
POLAND  
tel.: +48 52 360 90 50; tel.: +48 52 360 90 51; fax: +48 52 3277 541  
http: [www.fristom.com.pl](http://www.fristom.com.pl); e-mail: [md@fristom.com.pl](mailto:md@fristom.com.pl)  
NIP: 554-101-87-41; ID UE VAT: PL5541018741;

Ficha de características nº FT-036 según  
Reglamento ECE 10.04  
Information document no. FT-036 regarding  
Regulation ECE 10.04

March 2013  
Página / Page 10

**FRISTOM**  
Tomasz Frieske  
85-416 Bydgoszcz, ul. Byszewska 54a  
tel. (52) 300 00 50, fax (52) 327 75 41  
NIP 554-101-87-41  
[www.fristom.com.pl](http://www.fristom.com.pl), NIP: PL 5541018741

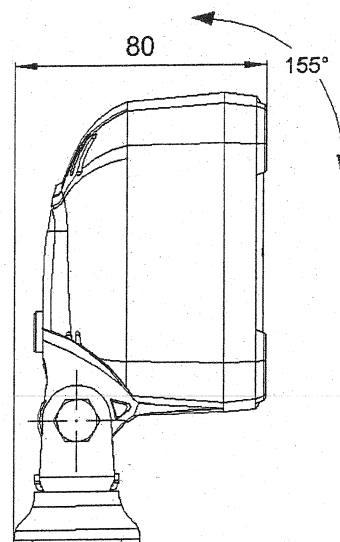
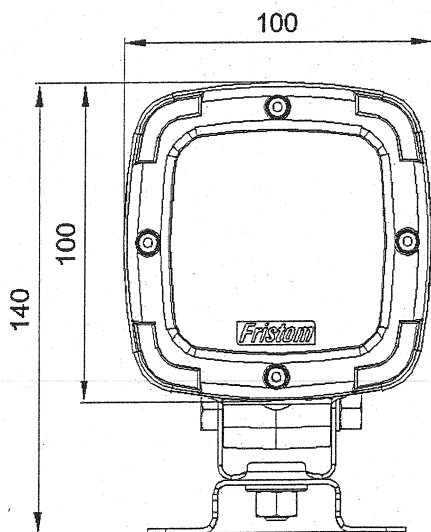
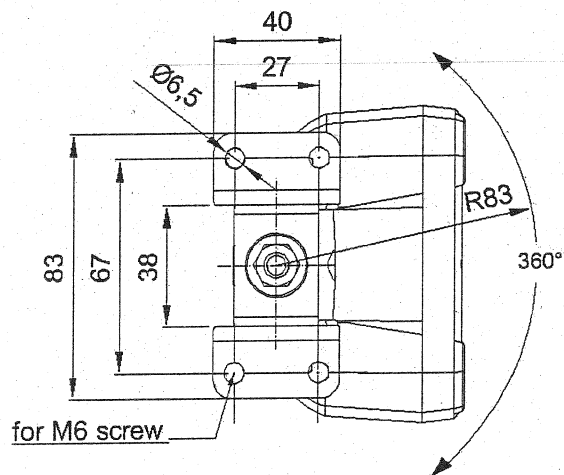

IDIADA

Exp.n.: PC13040159



FRISTOM Tomasz Frieske, ul. Byszewska 54a, 85-416 Bydgoszcz  
POLAND  
tel.: +48 52 360 90 50 ; tel.: +48 52 360 90 51 ; fax: +48 52 3277 541  
http : [www.fristom.com.pl](http://www.fristom.com.pl) ; e-mail : [md@fristom.com.pl](mailto:md@fristom.com.pl)  
NIP : 554-101-87-41 ; ID UE VAT : PL5541018741 ;

Ficha de características nº **FT-036** según  
Reglamento ECE 10.04  
Information document no. **FT-036** regarding  
Regulation ECE 10.04

**March 2013**  
Página / Page 11

**FRISTOM**  
Tomasz Frieske  
85-416 Bydgoszcz, ul. Byszewska 54a  
tel.: +48 52 360 90 50, fax: +48 52 327 75 41  
NIP: 554-101-87-41  
[www.fristom.com.pl](http://www.fristom.com.pl), NIP: PL 5541018741

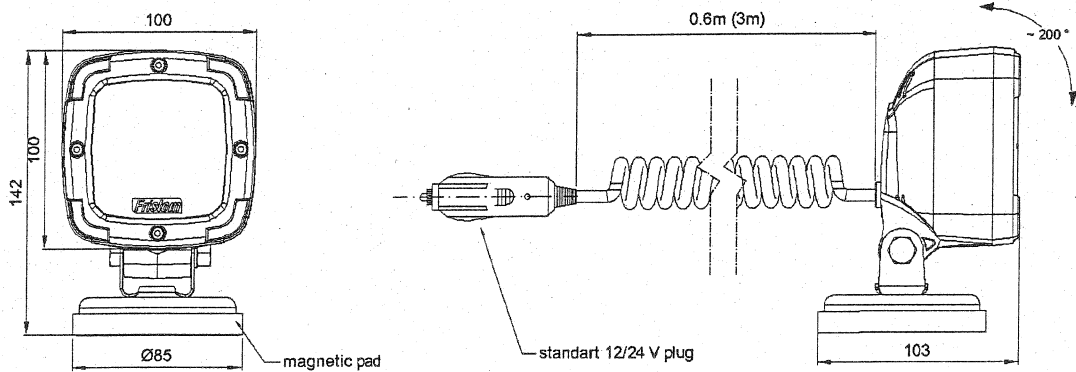

**IDIADA**

Exp.n.: PC13040159